



**CONVOCATORIA PÚBLICA - PRIMERA CONVOCATORIA  
REQUERIMIENTO DE MATERIAL DE CONSTRUCCIÓN**

LA COMUNIDAD KUTIMARCA, en el marco del proyecto “MEJORAMIENTO E IMPLEMENTACION DE SISTEMA DE MICRORIEGO MOVIL POR ASPERSION PARA CULTIVOS EN LA COMUNIDAD DE KUTIMARCA” financiado por el Proyecto de Inversión Comunitaria en Áreas Rurales PICAR, convoca a presentar ofertas de provisión de los siguientes materiales por lote.

Lote N°	Descripción	Unidad	Cantidad
1	TUBERIAS HDPE MAS ACCESORIOS	GBL	1
2	MATERIAL DE PLOMERIA PVC	GBL	1
3	TUBERIA F. G.	GBL	1
4	ACCESORIOS DE PLOMERIA F.G.	GBL	1
5	CEMENTO PORTLAND IP-30	Bolsa de 50 kg	105.-
6	GEOMEMBRANA	GBL	1
7	MATERIAL DE FERRETERIA	GBL	1
8	CABLE DE ACERO	GBL	1
9	ACCESORIOS PARA CABLE DE ACERO	GBL	1
10	TUBERIA PVC CLASE 9	GBL	1
11	AGREGADOS	GBL	1
12	ESTRUCTURAS PARA PASO DE QUEBRADA	GBL	1
13	SERVICIO DE TRANSPORTE PARA MATERIAL DE CONSTRUCCION	GBL	1
14	LETRERO DE OBRA	GBL	1

Modalidad de adjudicación: A la oferta más baja que cumpla características técnicas solicitadas.  
 Documentos Requeridos: Proforma debidamente firmada, fotocopia de C.I. y NIT (si corresponde).  
 Los términos de referencia se encuentran adjuntos a la presente.  
 Las propuestas deberán presentar hasta el día lunes 6 de mayo de 2019 a horas 15:00. en las oficinas del PICAR UOD Cochabamba en la dirección Av. Julio Rodríguez N° 568 entre Av. Santa Cruz y Pantaleón Dalence Teléfono 4796794 Cochabamba; en sobre cerrado y bajo el siguiente rotulo:

Señores:

**COMUNIDAD KUTIMARCA**

Ref: “MEJORAMIENTO E IMPLEMENTACION DE SISTEMA DE MICRORIEGO MOVIL POR ASPERSION PARA CULTIVOS EN LA COMUNIDAD DE KUTIMARCA” (LOTE N° XX)

Nota 1: Las propuestas recibidas fuera de plazo serán rechazadas.

Nota 2: Paralelamente a la presente convocatoria, la comunidad se encuentra realizando cotizaciones, mismas que serán dadas a conocer al momento de la apertura de sobres para realizar la adjudicación según modalidad mencionada.

Cochabamba 29 de abril de 2019

**FORM BS 01  
LOTE Nº 1  
PEDIDO DE PROPUESTAS**

**MEJORAMIENTO E IMPLEMENTACION DE SISTEMA DE MICRORIEGO MOVIL POR  
ASPERSION PARA CULTIVOS EN LA COMUNIDAD DE K'UTIMARCA**

	<b>i. Especificaciones técnicas mínimas requeridas</b>	<b>Unidad</b>	<b>Cantidad</b>
1	Tubería HDPE de 110 mm (4") presentación rollo de 50 m.	Rollo	1
2	Tubería HDPE de 90 mm (3") presentación rollo de 50 m.	Rollo	37
3	Tubería HDPE de 63 mm (2") presentación rollo de 100 m.	Rollo	6
4	Tubería HDPE de 63 mm (2") presentación rollo de 100 m. (Presión de trabajo 9 Bar)	Rollo	1
5	Collarín de 90 mm (3") a 1"	Pza	11
6	Collarín de 90 mm (3") a 2"	Pza	1
7	Collarín de 63 mm (2") a 1"	Pza	4
8	Adaptador macho a compresión de 110 mm a 4"	Pza	1
9	Adaptador macho a compresión de 90 mm a 3"	Pza	14
10	Adaptador macho a compresión de 63 mm a 2"	Pza	22
11	Acoples de compresión 110 mm (4")	Pza	2
12	Acoples de compresión 90 mm (3")	Pza	38
13	Acoples de compresión 63 mm (2")	Pza	5
<b>ii. Plan y lugar de entrega</b>			
En una sola entrega puesto en obra; descargados en la sede del sindicato agrario comunidad K'utimarca situado en el Municipio de ARQUE o a convenir con la comunidad.			
<b>iii. Plan de pagos o forma de pago</b>			
El pago se realizará con cheque por el monto total adjudicado, contra entrega de garantía de calidad y factura.			
<b>iv. Garantías y servicios adicionales requeridos</b>			
Validez de la oferta igual o mayor a 15 días. Material de primera calidad, debe contar con Garantía de la fábrica, en cuanto a calidad y reposición de 1 año a defectos de fábrica. Incluye carguío y descarguío.			
<b>v. Forma de adjudicación</b>			
Por el total, considerando la calidad y la oferta económica más baja.			
<b>vi. Documentos requeridos</b>			
Proforma debidamente firmada por el proveedor.			

COMUNIDAD K'UTIMARCA, .....

.....  
**Luciano Flores Chambi**  
**COMITÉ DE ADMINISTRACION**

.....  
**Victoria Mamani Kallata**  
**COMITÉ DE ADMINISTRACION**

**SINDICATO AGRARIO COMUNIDAD K'UTIMARCA**  
**FORM BS 03**  
**LOTE N° 1**  
**PROFORMA**

**Señores:** .....

**Fecha:** .....

Distinguidos señores agradeceré mucho efectuar la cotización de los siguientes ítems:

<b>i. Especificaciones Técnicas mínimas requeridas</b>		<b>Unidad</b>	<b>Cantidad</b>	<b>Precio Unitario</b>	<b>Precio Total</b>
1*	Tubería HDPE de 110 mm (4") presentación rollo de 50 m. (.....)	Rollo	1		
2*	Tubería HDPE de 90 mm (3") presentación rollo de 50 m. (.....)	Rollo	37		
3*	Tubería HDPE de 63 mm (2") presentación rollo de 100 m. (.....)	Rollo	6		
4*	Tubería HDPE de 63 mm (2") presentación rollo de 100 m. (Presión de trabajo 9 Bar) (.....)	Rollo	1		
5*	Collarín de 90 mm (3") a 1" (.....)	Pza	11		
6*	Collarín de 90 mm (3") a 2" (.....)	Pza	1		
7*	Collarín de 63 mm (2") a 1" (.....)	Pza	4		
8*	Adaptador macho a compresión de 110 mm a 4" (.....)	Pza	1		
9*	Adaptador macho a compresión de 90 mm a 3" (.....)	Pza	14		
10*	Adaptador macho a compresión de 63 mm a 2" (.....)	Pza	22		
11*	Acoples de compresión 110 mm (4") (.....)	Pza	2		
12*	Acoples de compresión 90 mm (3") (.....)	Pza	38		
13*	Acoples de compresión 63 mm (2") (.....)	Pza	5		
*Se debe llenar la Marca y Procedencia en el espacio (.....)				<b>TOTAL IMPORTE</b> <b>(Bs)</b>	

**Dirección:** .....

**Teléfono:** .....

**Tiempo de entrega:** .....

**Lugar de entrega:** .....

**Validez de la oferta:** .....

**Forma de pago:** .....

.....  
**Firma**  
**Nombre y Sello del Proveedor**

.....  
**Luciano Flores Chambi**  
**Comité de administración**

.....  
**Victoria Mamani Kallata**  
**Comité de administración**

**FORM BS 01  
LOTE Nº 2  
PEDIDO DE PROPUESTAS**

**MEJORAMIENTO E IMPLEMENTACION DE SISTEMA DE MICRORIEGO MOVIL POR  
ASPERSION PARA CULTIVOS EN LA COMUNIDAD DE K'UTIMARCA**

	<b>i. Especificaciones Técnicas mínimas requeridas</b>	<b>Unidad</b>	<b>Cantidad</b>
1	Semicodo PVC de 45° de 6" soldable	Pza	1
2	Semicodo PVC de 45° de 4" soldable	Pza	2
3	Colador de 3" (chupador de bronce)	Pza	2
4	Tubería PVC de 2" L= 6m	Pza	2
5	Tubería PVC de 1" E-40	Pza	4
6	Buje de reducción de 3" a 2"	Pza	2
7	Teflón de 3/4" (caja de 12 unid)	Caja	30
8	Flange PVC de 3" (Brida)	Pza	6
9	Buje de reducción de 4" a 3"	Pza	1
10	Adaptador macho de 1" PVC E-40	Pza	15
11	Reducción de 4" a 3" buje PVC	Pza	1
12	Limpiador	l	1
13	pegamento	l	1
<b>ii. Plan y lugar de entrega</b>			
En una sola entrega puesto en obra; descargados en la sede del sindicato agrario comunidad K'utimarca situado en el Municipio de ARQUE o a convenir con la comunidad.			
<b>iii. Plan de pagos o forma de pago</b>			
El pago se realizará con cheque por el monto total adjudicado, contra entrega de garantía de calidad y factura.			
<b>iv. Garantías y servicios adicionales requeridos</b>			
Validez de la oferta igual o mayor a 15 días. Material de primera calidad, debe contar con Garantía de la fábrica, en cuanto a calidad y reposición de 1 año a defectos de fábrica. Incluye carguío y descarguío.			
<b>v. Forma de adjudicación</b>			
Por el total, considerando la calidad y la oferta económica más baja.			
<b>vi. Documentos requeridos</b>			
Proforma debidamente firmada por el proveedor.			

COMUNIDAD K'UTIMARCA, .....

.....  
**Luciano Flores Chambi**  
**COMITÉ DE ADMINISTRACION**

.....  
**Victoria Mamani Kallata**  
**COMITÉ DE ADMINISTRACION**

**SINDICATO AGRARIO COMUNIDAD K'UTIMARCA**  
**FORM BS 03**  
**LOTE N° 2**  
**P R O F O R M A**

**Señores:** .....

**Fecha:**.....

Distinguidos señores agradeceré mucho efectuar la cotización de los siguientes ítems:

<b>i. Especificaciones Técnicas mínimas requeridas</b>		<b>Unidad</b>	<b>Cantidad</b>	<b>Precio Unitario</b>	<b>Precio Total</b>
1*	Semicodo PVC de 45° de 6" soldable (.....)	Pza	1		
2*	Semicodo PVC de 45° de 4" soldable (.....)	Pza	2		
3*	Colador de 3" (chupador de bronce) (.....)	Pza	2		
4*	Tubería PVC de 2" L= 6m (.....)	Pza	2		
5*	Tubería PVC de 1" E-40 (.....)	Pza	4		
6*	Buje de reducción de 3" a 2" (.....)	Pza	2		
7*	Teflón de 3/4" (caja de 12 unid) (.....)	Caja	30		
8*	Flange PVC de 3" (Brida) (.....)	Pza	6		
9*	Buje de reducción de 4" a 3" (.....)	Pza	1		
10*	Adaptador macho de 1" PVC E-40 (.....)	Pza	15		
11*	Reducción de 4" a 3" buje PVC (.....)	Pza	1		
12*	Limpiador	l	1		
13*	Pegamento	l	1		
*Se debe llenar la Marca y Procedencia en el espacio (....)				<b>TOTAL IMPORTANTE (Bs)</b>	

**Dirección:** .....

**Teléfono:** .....

**Tiempo de entrega:** .....

**Lugar de entrega:** .....

**Validez de la oferta:** .....

**Forma de pago:** .....

.....  
**Firma**  
**Nombre y Sello del Proveedor**

.....  
**Luciano Flores Chambi**  
**Comité de administración**

.....  
**Victoria Mamani Kallata**  
**Comité de administración**

**FORM BS 01  
LOTE Nº 3  
PEDIDO DE PROPUESTAS**

**MEJORAMIENTO E IMPLEMENTACION DE SISTEMA DE MICRORIEGO MOVIL POR  
ASPERSION PARA CULTIVOS EN LA COMUNIDAD DE K'UTIMARCA**

<b>i. Especificaciones Técnicas mínimas requeridas</b>		<b>Unidad</b>	<b>Cantidad</b>
1	Tubería F.G. de 3" L=6m	Pza	8
2	Tubería F.G. de 2" L=6m	Pza	15
<b>ii. Plan y lugar de entrega</b>			
En una sola entrega puesta en el almacén del proveedor.			
<b>iii. Plan de pagos o forma de pago</b>			
El pago se realizará con cheque por el monto total adjudicado, contra entrega de garantía de calidad y factura.			
<b>iv. Garantías y servicios adicionales requeridos</b>			
Validez de la oferta igual o mayor a 15 días. Material de primera calidad, debe contar con Garantía de la fábrica, en cuanto a calidad y reposición de 1 año a defectos de fábrica. Incluye carguío y descarguío.			
<b>v. Forma de adjudicación</b>			
Por el total, considerando la calidad y la oferta económica más baja.			
<b>vi. Documentos requeridos</b>			
Proforma debidamente firmada por el proveedor.			

COMUNIDAD K'UTIMARCA, .....

.....  
**Luciano Flores Chambi**  
**COMITÉ DE ADMINISTRACION**

.....  
**Victoria Mamani Kallata**  
**COMITÉ DE ADMINISTRACION**



**SINDICATO AGRARIO COMUNIDAD K'UTIMARCA**  
**FORM BS 03**  
**LOTE N° 3**  
**PROFORMA**

**Señores:** .....

**Fecha:** .....

Distinguidos señores agradeceré mucho efectuar la cotización de los siguientes ítems:

i. Especificaciones Técnicas mínimas requeridas		Unidad	Cantidad	Precio Unitario	Precio Total
1*	Tubería F.G. de 3" L=6m (.....)	Pza	8		
2*	Tubería F.G. de 2" L=6m (.....)	Pza	15		
				TOTAL IMPORTANTE (Bs)	

\*Se debe llenar la Marca y Procedencia en el espacio (....)

**Dirección:** .....

**Teléfono:** .....

**Tiempo de entrega:** .....

**Lugar de entrega:** .....

**Validez de la oferta:** .....

**Forma de pago:** .....

.....  
**Firma**  
**Nombre y Sello del Proveedor**

.....  
**Luciano Flores Chambi**  
**Comité de administración**

.....  
**Victoria Mamani Kallata**  
**Comité de administración**

**FORM BS 01  
LOTE Nº 4  
PEDIDO DE PROPUESTAS**

**MEJORAMIENTO E IMPLEMENTACION DE SISTEMA DE MICRORIEGO MOVIL POR  
ASPERSION PARA CULTIVOS EN LA COMUNIDAD DE K'UTIMARCA**

	<b>i. Especificaciones Técnicas mínimas requeridas</b>	<b>Unidad</b>	<b>Cantidad</b>
1	Niple hexagonal de 1" de F.G.	Pza	45
2	Llave de paso de 1" tipo cortina F.G.	Pza	15
3	Unión universal de 1" F.G.	Pza	30
4	Copla de 1" F.G.	Pza	15
5	Llave de paso de 3" tipo cortina F.G.	Pza	4
6	Unión universal de 3" F.G.	Pza	12
7	Niple hexagonal de 3" F.G.	Pza	8
8	Llave de paso de 2" tipo cortina F.G.	Pza	7
9	Unión universal de 2" F.G.	Pza	20
10	Niple hexagonal de 2" F.G.	Pza	14
11	Copla de 3" F.G.	Pza	10
12	Copla de 2" F.G.	Pza	16
13	Copla de 4" F.G.	Pza	1
<b>ii. Plan y lugar de entrega</b>			
En una sola entrega puesta en el almacén del proveedor.			
<b>iii. Plan de pagos o forma de pago</b>			
El pago se realizará con cheque por el monto total adjudicado, contra entrega de garantía de calidad y factura.			
<b>iv. Garantías y servicios adicionales requeridos</b>			
Validez de la oferta igual o mayor a 15 días. El material debe ser de primera calidad para alta presión, debe contar con Garantía de reposición a defectos de fábrica de parte del proveedor			
El pago se realizará con cheque por el monto total adjudicado y contra entrega de factura.			
<b>v. Forma de adjudicación</b>			
Por el total, considerando la calidad y la oferta económica más baja.			
<b>vi. Documentos requeridos</b>			
Proforma debidamente firmada por el proveedor.			

COMUNIDAD K'UTIMARCA, .....

.....  
**Luciano Flores Chambi**  
**COMITÉ DE ADMINISTRACION**

.....  
**Victoria Mamani Kallata**  
**COMITÉ DE ADMINISTRACION**

**SINDICATO AGRARIO COMUNIDAD K'UTIMARCA**  
**FORM BS 03**  
**LOTE N° 4**  
**PROFORMA**

**Señores:** .....

**Fecha:** .....

Distinguidos señores agradeceré mucho efectuar la cotización de los siguientes ítems:

<b>i. Especificaciones Técnicas mínimas requeridas</b>		<b>Unidad</b>	<b>Cantidad</b>	<b>Precio Unitario</b>	<b>Precio Total</b>
<b>1*</b>	Niple hexagonal de 1" de F.G. (.....)	Pza	45		
<b>2*</b>	Llave de paso de 1" tipo cortina F.G. (.....)	Pza	15		
<b>3*</b>	Unión universal de 1" F.G. (.....)	Pza	30		
<b>4*</b>	Copla de 1" F.G. (.....)	Pza	15		
<b>5*</b>	Llave de paso de 3" tipo cortina F.G. (.....)	Pza	4		
<b>6*</b>	Unión universal de 3" F.G. (.....)	Pza	12		
<b>7*</b>	Niple hexagonal de 3" F.G. (.....)	Pza	8		
<b>8*</b>	Llave de paso de 2" tipo cortina F.G. (.....)	Pza	7		
<b>9*</b>	Unión universal de 2" F.G. (.....)	Pza	20		
<b>10*</b>	Niple hexagonal de 2" F.G. (.....)	Pza	14		
<b>11*</b>	Copla de 3" F.G. (.....)	Pza	10		
<b>12*</b>	Copla de 2" F.G. (.....)	Pza	16		
<b>13*</b>	Copla de 4" F.G. (.....)	Pza	1		
*Se debe llenar la Marca y Procedencia en el espacio (....)				<b>TOTAL</b>	
				<b>IMPORTANTE (Bs)</b>	

**Dirección:** .....

**Teléfono:** .....

**Tiempo de entrega:** .....

**Lugar de entrega:** .....

**Validez de la oferta:** .....

**Forma de pago:** .....

.....  
**Firma**  
**Nombre y Sello del Proveedor**

.....  
**Luciano Flores Chambi**  
**Comité de administración**

.....  
**Victoria Mamani Kallata**  
**Comité de administración**

**FORM BS 01  
LOTE Nº 5  
PEDIDO DE PROPUESTAS**

**MEJORAMIENTO E IMPLEMENTACION DE SISTEMA DE MICRORIEGO MOVIL POR  
ASPERION PARA CULTIVOS EN LA COMUNIDAD DE K'UTIMARCA**

	<b>i. Especificaciones Técnicas mínimas requeridas</b>	<b>Unidad</b>	<b>Cantidad</b>
<b>1</b>	<b>CEMENTO PORTLAND IP-30</b>	<b>Bolsa de 50 kg</b>	<b>105</b>
<b>ii. plan y lugar de entrega</b>			
En una sola entrega puesto en obra; descargados en la sede del sindicato agrario comunidad K'utimarca situado en el Municipio de ARQUE o a convenir con la comunidad.			
<b>iii. Plan de pagos o forma de pago</b>			
El pago se realizará con cheque por el monto total adjudicado y contra entrega de factura.			
<b>iv. Garantías y servicios adicionales requeridos</b>			
Validez de la oferta igual o mayor a 15 días. Certificado de calidad. Incluye carguío y descargaio.			
<b>v. Forma de adjudicación</b>			
Por el total, considerando la calidad y la oferta económica más baja.			
<b>vi. Documentos requeridos</b>			
Proforma debidamente firmada por el proveedor.			

COMUNIDAD K'UTIMARCA, .....

.....  
**Luciano Flores Chambi**  
**COMITÉ DE ADMINISTRACION**

.....  
**Victoria Mamani Kallata**  
**COMITÉ DE ADMINISTRACION**

**SINDICATO AGRARIO COMUNIDAD K'UTIMARCA**  
**FORM BS 03**  
**LOTE N° 5**  
**PROFORMA**

**Señores:** .....

**Fecha:** .....

Distinguidos señores agradeceré mucho efectuar la cotización de los siguientes ítems:

i. Especificaciones Técnicas mínimas requeridas		Unidad	Cantidad	Precio Unitario	Precio Total
1	CEMENTO PORTLAND IP-30	Bolsa de 50 kg	105		
				<b>TOTAL</b>	
				<b>IMPORTANTE (Bs)</b>	

**Dirección:** .....

**Teléfono:** .....

**Tiempo de entrega:** .....

**Lugar de entrega:** .....

**Validez de la oferta:** .....

**Forma de pago:** .....

.....  
**Firma**  
**Nombre y Sello del Proveedor**

.....  
**Luciano Flores Chambi**  
**Comité de administración**

.....  
**Victoria Mamani Kallata**  
**Comité de administración**

**FORM BS 01  
LOTE N° 6  
PEDIDO DE PROPUESTAS**

**MEJORAMIENTO E IMPLEMENTACION DE SISTEMA DE MICRORIEGO MOVIL POR  
ASPERSION PARA CULTIVOS EN LA COMUNIDAD DE K'UTIMARCA**

	<b>i. Especificaciones Técnicas mínimas requeridas</b>	<b>Unidad</b>	<b>Cantidad</b>
1	Geomembrana grosor de 0,75 mm para depósito de agua. Medidas: 9m x 12m incluye termosellado con traslape de 20 cm.	Pza	1
2	Geomembrana grosor de 0,75 mm para depósito de agua. Medidas: 8m x 13m incluye termosellado con traslape de 20 cm.	Pza	1
<b>ii. plan y lugar de entrega</b>			
En una sola entrega puesto en obra; descargados en la sede del sindicato agrario comunidad K'utimarca situado en el Municipio de ARQUE o a convenir con la comunidad.			
<b>iii. Plan de pagos o forma de pago</b>			
El pago se realizará con cheque por el monto total adjudicado y contra entrega de certificado de calidad y factura.			
<b>iv. Garantías y servicios adicionales requeridos</b>			
Validez de la oferta igual o mayor a 15 días. Material de primera calidad. Garantía de la fábrica o Certificado de calidad.			
<b>v. Forma de adjudicación</b>			
Por el total, considerando la calidad y la oferta económica más baja.			
<b>vi. Documentos requeridos</b>			
Proforma debidamente firmada por el proveedor.			

COMUNIDAD K'UTIMARCA, .....

.....  
**Luciano Flores Chambi**  
**COMITÉ DE ADMINISTRACION**

.....  
**Victoria Mamani Kallata**  
**COMITÉ DE ADMINISTRACION**

**SINDICATO AGRARIO COMUNIDAD K'UTIMARCA**  
**FORM BS 03**  
**LOTE N° 6**  
**P R O F O R M A**

**Señores:** .....

**Fecha:**.....

Distinguidos señores agradeceré mucho efectuar la cotización de los siguientes ítems:

<b>i. Especificaciones Técnicas mínimas requeridas</b>		<b>Unidad</b>	<b>Cantidad</b>	<b>Precio Unitario</b>	<b>Precio Total</b>
<b>1*</b>	Geomembrana grosor de 0,75 mm para depósito de agua. Medidas: 9m x 12m incluye termosellado con traslape de 20 cm. (.....)	Pza	1		
<b>2*</b>	Geomembrana grosor de 0,75 mm para depósito de agua. Medidas: 8m x 13m incluye termosellado con traslape de 20 cm. (.....)	Pza	1		
<b>TOTAL IMPORTANTE (Bs)</b>					

\*Se debe llenar la Marca y Procedencia en el espacio (....)

**Dirección:** .....

**Teléfono:** .....

**Tiempo de entrega:** .....

**Lugar de entrega:** .....

**Validez de la oferta:** .....

**Forma de pago:** .....

.....  
**Firma**  
**Nombre y Sello del Proveedor**

.....  
**Luciano Flores Chambi**  
**Comité de administración**

.....  
**Victoria Mamani Kallata**  
**Comité de administración**



**FORM BS 01  
LOTE Nº 7  
PEDIDO DE PROPUESTAS**

**MEJORAMIENTO E IMPLEMENTACION DE SISTEMA DE MICRORIEGO MOVIL POR  
ASPERSION PARA CULTIVOS EN LA COMUNIDAD DE K'UTIMARCA**

	<b>i. Especificaciones Técnicas mínimas requeridas</b>	<b>Unidad</b>	<b>Cantidad</b>
1	Acero de construcción de 12 mm L=12m	Barra	2
2	Acero de construcción de 10 mm L=12m	Barra	14
3	Acero de construcción de 16 mm L=12m	Barra	1
4	Clavos de 2 1/2"	Kg	20
5	Alambre de amarre	Kg	30
<b>ii. plan y lugar de entrega</b>			
En una sola entrega puesta en el almacén del proveedor.			
<b>iii. Plan de pagos o forma de pago</b>			
El pago se realizará con cheque por el monto total adjudicado y contra entrega de factura.			
<b>iv. Garantías y servicios adicionales requeridos</b>			
Validez de la oferta igual o mayor a 15 días. Garantía de la fábrica o Certificado de calidad.			
<b>v. Forma de adjudicación</b>			
Por el total, considerando la calidad y la oferta económica más baja.			
<b>vi. Documentos requeridos</b>			
Proforma debidamente firmada por el proveedor.			

COMUNIDAD K'UTIMARCA, .....

.....  
**Luciano Flores Chambi**  
**COMITÉ DE ADMINISTRACION**

.....  
**Victoria Mamani Kallata**  
**COMITÉ DE ADMINISTRACION**

**SINDICATO AGRARIO COMUNIDAD K'UTIMARCA**  
**FORM BS 03**  
**LOTE N° 7**  
**PROFORMA**

**Señores:** .....

**Fecha:** .....

Distinguidos señores agradeceré mucho efectuar la cotización de los siguientes ítems:

<b>i.</b>	<b>Especificaciones Técnicas mínimas requeridas</b>	<b>Unidad</b>	<b>Cantidad</b>	<b>Precio Unitario</b>	<b>Precio Total</b>
1*	Acero de construcción de 12 mm L=12m (.....)	Barra	2		
2*	Acero de construcción de 10 mm L=12m (.....)	Barra	14		
3*	Acero de construcción de 16 mm L=12m (.....)	Barra	1		
4*	Clavos de 2 1/2" (.....)	Kg	20		
5*	Alambre de amarre (.....)	Kg	30		
				<b>TOTAL</b>	
				<b>IMPORTANTE (Bs)</b>	

\*Se debe llenar la Marca y Procedencia en el espacio (....)

**Dirección:** .....

**Teléfono:** .....

**Tiempo de entrega:** .....

**Lugar de entrega:** .....

**Validez de la oferta:** .....

**Forma de pago:** .....

.....  
**Firma**  
**Nombre y Sello del Proveedor**

.....  
**Luciano Flores Chambi**  
**Comité de administración**

.....  
**Victoria Mamani Kallata**  
**Comité de administración**

**FORM BS 01  
LOTE Nº 8  
PEDIDO DE PROPUESTAS**

**MEJORAMIENTO E IMPLEMENTACION DE SISTEMA DE MICRORIEGO MOVIL POR  
ASPERSION PARA CULTIVOS EN LA COMUNIDAD DE K'UTIMARCA**

<b>i. Especificaciones Técnicas mínimas requeridas</b>		<b>Unidad</b>	<b>Cantidad</b>
1	Cable de acero de 3/8" (alma de acero)	m	170
2	Cable de acero de 1/4" (alma de acero)	m	260
<b>ii. Plan y lugar de entrega</b>			
En una sola entrega puesto en obra; descargados en la sede del sindicato agrario comunidad K'utimarca situado en el Municipio de ARQUE o a convenir con la comunidad.			
<b>iii. Plan de pagos o forma de pago</b>			
El pago se realizará con cheque por el monto total adjudicado y contra entrega de factura.			
<b>iv. Garantías y servicios adicionales requeridos</b>			
Validez de la oferta igual o mayor a 15 días. Material de primera calidad. Garantía de la fábrica o certificado de calidad.			
<b>v. Forma de adjudicación</b>			
Por el total, considerando la calidad y la oferta económica más baja.			
<b>vi. Documentos requeridos</b>			
Proforma debidamente firmada por el proveedor.			

COMUNIDAD K'UTIMARCA, .....

.....  
**Luciano Flores Chambi**  
**COMITÉ DE ADMINISTRACION**

.....  
**Victoria Mamani Kallata**  
**COMITÉ DE ADMINISTRACION**

**SINDICATO AGRARIO COMUNIDAD K'UTIMARCA**  
**FORM BS 03**  
**LOTE N° 8**  
**P R O F O R M A**

**Señores:** .....

**Fecha:** .....

Distinguidos señores agradeceré mucho efectuar la cotización de los siguientes ítems:

i.	Especificaciones Técnicas mínimas requeridas	Unidad	Cantidad	Precio Unitario	Precio Total
1*	Cable de acero de 3/8" (alma de acero) (.....)	m	170		
2*	Cable de acero de 1/4" (alma de acero) (.....)	m	260		
<b>TOTAL IMPORTANTE (Bs)</b>					

\*Se debe llenar la Marca y Procedencia en el espacio (....)

**Dirección:** .....

**Teléfono:** .....

**Tiempo de entrega:** .....

**Lugar de entrega:** .....

**Validez de la oferta:** .....

**Forma de pago:** .....

.....  
**Firma**  
**Nombre y Sello del Proveedor**

.....  
**Luciano Flores Chambi**  
**Comité de administración**

.....  
**Victoria Mamani Kallata**  
**Comité de administración**

**FORM BS 01  
LOTE Nº 9  
PEDIDO DE PROPUESTAS**

**MEJORAMIENTO E IMPLEMENTACION DE SISTEMA DE MICRORIEGO MOVIL POR  
ASPERSION PARA CULTIVOS EN LA COMUNIDAD DE K'UTIMARCA**

<b>i. Especificaciones Técnicas mínimas requeridas</b>		<b>Unidad</b>	<b>Cantidad</b>
1	Mordazas – grapas reforzados para cable de 1/4"	Pza	276
2	Mordazas – grapas reforzados para cable de 3/8"	Pza	92
3	Tesadores para cable de 1/2"	Pza	3
4	Guarda cable (para cable de acero) de 3/8"	Pza	12
5	Guarda cable (para cable de acero) de 1/4"	Pza	67
<b>ii. Plan y lugar de entrega</b>			
En una sola entrega puesto en almacén del proveedor.			
<b>iii. Plan de pagos o forma de pago</b>			
El pago se realizará con cheque por el monto total adjudicado y contra entrega de factura.			
<b>iv. Garantías y servicios adicionales requeridos</b>			
Validez de la oferta igual o mayor a 15 días. Material de primera calidad. Garantía de la fábrica o certificado de calidad.			
<b>v. Forma de adjudicación</b>			
Por el total, considerando la calidad y la oferta económica más baja.			
<b>vi. Documentos requeridos</b>			
Proforma debidamente firmada por el proveedor.			

COMUNIDAD K'UTIMARCA, .....

.....  
**Luciano Flores Chambi**  
**COMITÉ DE ADMINISTRACION**

.....  
**Victoria Mamani Kallata**  
**COMITÉ DE ADMINISTRACION**

**SINDICATO AGRARIO COMUNIDAD K'UTIMARCA**  
**FORM BS 03**  
**LOTE N° 9**  
**PROFORMA**

**Señores:** .....

**Fecha:** .....

Distinguidos señores agradeceré mucho efectuar la cotización de los siguientes ítems:

<b>i. Especificaciones Técnicas mínimas requeridas</b>		<b>Unidad</b>	<b>Cantidad</b>	<b>Precio Unitario</b>	<b>Precio Total</b>
1*	Mordazas – grapas reforzados para cable de 1/4" (.....)	Pza	276		
2*	Mordazas – grapas reforzados para cable de 3/8" (.....)	Pza	92		
3*	Tesadores para cable de 1/2" (.....)	Pza	3		
4*	Guarda cable (para cable de acero) de 3/8" (.....)	Pza	12		
5*	Guarda cable (para cable de acero) de 1/4" (.....)	Pza	67		
<b>TOTAL IMPORTANTE (Bs)</b>					

\*Se debe llenar la Marca y Procedencia en el espacio (....)

**Dirección:** .....

**Teléfono:** .....

**Tiempo de entrega:** .....

**Lugar de entrega:** .....

**Validez de la oferta:** .....

**Forma de pago:** .....

.....  
**Firma**  
**Nombre y Sello del Proveedor**

.....  
**Luciano Flores Chambi**  
**Comité de administración**

.....  
**Victoria Mamani Kallata**  
**Comité de administración**

**FORM BS 01  
LOTE N° 10  
PEDIDO DE PROPUESTAS**

**MEJORAMIENTO E IMPLEMENTACION DE SISTEMA DE MICRORIEGO MOVIL POR  
ASPERSION PARA CULTIVOS EN LA COMUNIDAD DE K'UTIMARCA**

	<b>i. Especificaciones Técnicas mínimas requeridas</b>	<b>Unidad</b>	<b>Cantidad</b>
1	Tubo PVC D=6" clase 9 L= 6m	Pza	3
2	Tubo PVC D=4" clase 9 L= 6m	Pza	2
<b>ii. Plan y lugar de entrega</b>			
En una sola entrega puesta en el almacén del proveedor.			
<b>iii. Plan de pagos o forma de pago</b>			
El pago se realizará con cheque por el monto total adjudicado y contra entrega de factura.			
<b>iv. Garantías y servicios adicionales requeridos</b>			
Validez de la oferta igual o mayor a 15 días. material de primera calidad. Garantía de la fábrica o certificado de calidad.			
<b>v. Forma de adjudicación</b>			
Por el total, considerando la calidad y la oferta económica más baja.			
<b>vi. Documentos requeridos</b>			
Proforma debidamente firmada por el proveedor.			

COMUNIDAD K'UTIMARCA, .....

.....  
**Luciano Flores Chambi**  
**COMITÉ DE ADMINISTRACION**

.....  
**Victoria Mamani Kallata**  
**COMITÉ DE ADMINISTRACION**

**SINDICATO AGRARIO COMUNIDAD K'UTIMARCA**  
**FORM BS 03**  
**LOTE N° 10**  
**P R O F O R M A**

**Señores:** .....

**Fecha:**.....

Distinguidos señores agradeceré mucho efectuar la cotización de los siguientes ítems:

<b>i. Especificaciones Técnicas mínimas requeridas</b>		<b>Unidad</b>	<b>Cantidad</b>	<b>Precio Unitario</b>	<b>Precio Total</b>
<b>1*</b>	Tubo PVC D=6" clase 9 L= 6m (.....)	Pza	3		
<b>2*</b>	Tubo PVC D=4" clase 9 L= 6m (.....)	Pza	2		
<b>TOTAL IMPORTANTE (Bs)</b>					

\*Se debe llenar la Marca y Procedencia en el espacio (....)

**Dirección:** .....

**Teléfono:** .....

**Tiempo de entrega:** .....

**Lugar de entrega:** .....

**Validez de la oferta:** .....

**Forma de pago:** .....

.....  
**Firma**  
**Nombre y Sello del Proveedor**

.....  
**Luciano Flores Chambi**  
**Comité de administración**

.....  
**Victoria Mamani Kallata**  
**Comité de administración**



**FORM BS 01  
LOTE N° 11  
PEDIDO DE PROPUESTAS**

**MEJORAMIENTO E IMPLEMENTACION DE SISTEMA DE MICRORIEGO MOVIL POR  
ASPERION PARA CULTIVOS EN LA COMUNIDAD DE K'UTIMARCA**

	<b>i. Especificaciones Técnicas mínimas requeridas</b>	<b>Unidad</b>	<b>Cantidad</b>
1	Arena común	m <sup>3</sup>	6
2	Grava común	m <sup>3</sup>	6
<b>ii. Plan y lugar de entrega</b>			
En una sola entrega puesta en el almacén del proveedor.			
<b>iii. Plan de pagos o forma de pago</b>			
El pago se realizará con cheque por el monto total adjudicado y contra entrega de factura.			
<b>iv. Garantías y servicios adicionales requeridos</b>			
Validez de la oferta igual o mayor a 15 días. material de primera calidad - lavada.			
<b>v. Forma de adjudicación</b>			
Por el total, considerando la calidad y la oferta económica más baja.			
<b>vi. Documentos requeridos</b>			
Proforma debidamente firmada por el proveedor.			

COMUNIDAD K'UTIMARCA, .....

.....  
**Luciano Flores Chambi**  
**COMITÉ DE ADMINISTRACION**

.....  
**Victoria Mamani Kallata**  
**COMITÉ DE ADMINISTRACION**

**SINDICATO AGRARIO COMUNIDAD K'UTIMARCA**  
**FORM BS 03**  
**LOTE N° 11**  
**P R O F O R M A**

**Señores:** .....

**Fecha:** .....

Distinguidos señores agradeceré mucho efectuar la cotización de los siguientes ítems:

<b>i. Especificaciones Técnicas mínimas requeridas</b>		<b>Unidad</b>	<b>Cantidad</b>	<b>Precio Unitario</b>	<b>Precio Total</b>
<b>1*</b>	Arena común	m <sup>3</sup>	6		
<b>2*</b>	Grava común	m <sup>3</sup>	6		
				<b>TOTAL</b>	
				<b>IMPORTANTE (Bs)</b>	

**Dirección:** .....

**Teléfono:** .....

**Tiempo de entrega:** .....

**Lugar de entrega:** .....

**Validez de la oferta:** .....

**Forma de pago:** .....

.....  
**Firma**  
**Nombre y Sello del Proveedor**

.....  
**Luciano Flores Chambi**  
**Comité de administración**

.....  
**Victoria Mamani Kallata**  
**Comité de administración**

**FORM BS 01  
LOTE N° 12  
PEDIDO DE PROPUESTAS**

**MEJORAMIENTO E IMPLEMENTACION DE SISTEMA DE MICRORIEGO MOVIL POR  
ASPERSION PARA CULTIVOS EN LA COMUNIDAD DE K'UTIMARCA**

	<b>i. Especificaciones Técnicas mínimas requeridas</b>	<b>Unidad</b>	<b>Cantidad</b>
1	Estructura para paso de quebrada (25m – 30m). F.G. 2 1/2" – F.G. 2" Según plano adjunto.	Pza	4
2	Estructura para paso de quebrada (50m). F.G. 3" PLANCHA METALICA DE 3 mm. Según plano adjunto.	Pza	2
3	15 m. de celosia triangular de 25 cm por 25cm, fierro corrugado de 1/2". Según plano adjunto.	Pza	1
<b>ii. Plan y lugar de entrega</b>			
En una sola entrega puesto en obra; descargados en la sede del sindicato agrario comunidad K'utimarca situado en el Municipio de ARQUE o a convenir con la comunidad.			
<b>iii. Plan de pagos o forma de pago</b>			
El pago se realizará con cheque por el monto total adjudicado y contra entrega de factura.			
<b>iv. Garantías y servicios adicionales requeridos</b>			
Validez de la oferta igual o mayor a 15 día. Material de primera calidad. Garantía de la fábrica o certificado de calidad.			
<b>v. Forma de adjudicación</b>			
Por el total, considerando la calidad y la oferta económica más baja.			
<b>vi. Documentos requeridos</b>			
Proforma debidamente firmada por el proveedor.			

COMUNIDAD K'UTIMARCA, .....

.....  
**Luciano Flores Chambi**  
**COMITÉ DE ADMINISTRACION**

.....  
**Victoria Mamani Kallata**  
**COMITÉ DE ADMINISTRACION**

**SINDICATO AGRARIO COMUNIDAD K'UTIMARCA**  
**FORM BS 03**  
**LOTE N° 12**  
**PROFORMA**

**Señores:** .....

**Fecha:**.....

Distinguidos señores agradeceré mucho efectuar la cotización de los siguientes ítems:

<b>i. Especificaciones Técnicas mínimas requeridas</b>		<b>Unidad</b>	<b>Cantidad</b>	<b>Precio Unitario</b>	<b>Precio Total</b>
1*	Estructura para paso de quebrada (25m – 30m). F.G. 2 1/2” – F.G. 2” Según plano adjunto. (.....)	Pza	4		
2*	Estructura para paso de quebrada (50m). F.G. 3” PLANCHA METALICA DE 3 mm. Según plano adjunto. (.....)	Pza	2		
3*	15 m. de celosia triangular de 25 cm por 25cm, fierro corrugado de 1/2”. Según plano adjunto. (.....)	Pza	1		
*Se debe llenar la Marca y Procedencia del material a utilizar en el espacio (....)				<b>TOTAL IMPORTANTE (Bs)</b>	

**Dirección:** .....

**Teléfono:** .....

**Tiempo de entrega:** .....

**Lugar de entrega:** .....

**Validez de la oferta:** .....

**Forma de pago:** .....

.....  
**Firma**  
**Nombre y Sello del Proveedor**

.....  
**Luciano Flores Chambi**  
**Comité de administración**

.....  
**Victoria Mamani Kallata**  
**Comité de administración**

# DETALLE DE CELOSIA PARA TUBERIAS EN LAS CUATRO CARAS SIN ESCALA

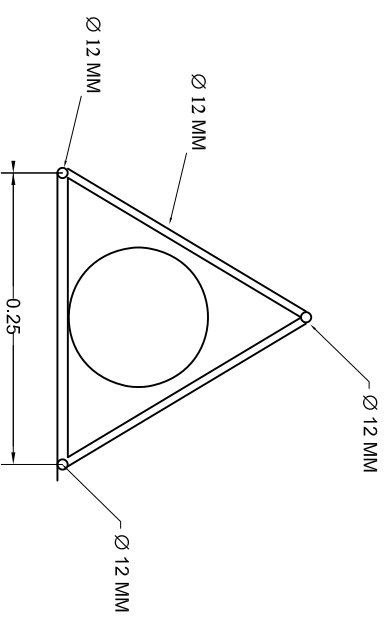
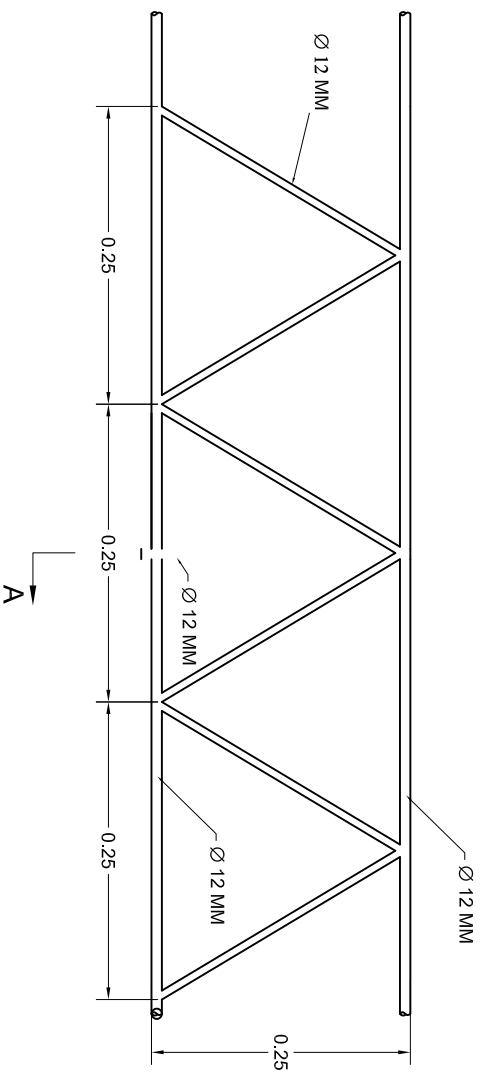

ACERO DE  $\varnothing \frac{5}{8}$ "

TUBO DE FG  $\varnothing 3$ "

"

TUBO DE FG  $\varnothing 3$ "

PLACA METALICA

300 MM X 300 MM X 3 MM

1.20

1.30

1.30

4.34

1.20

1.00

0.80

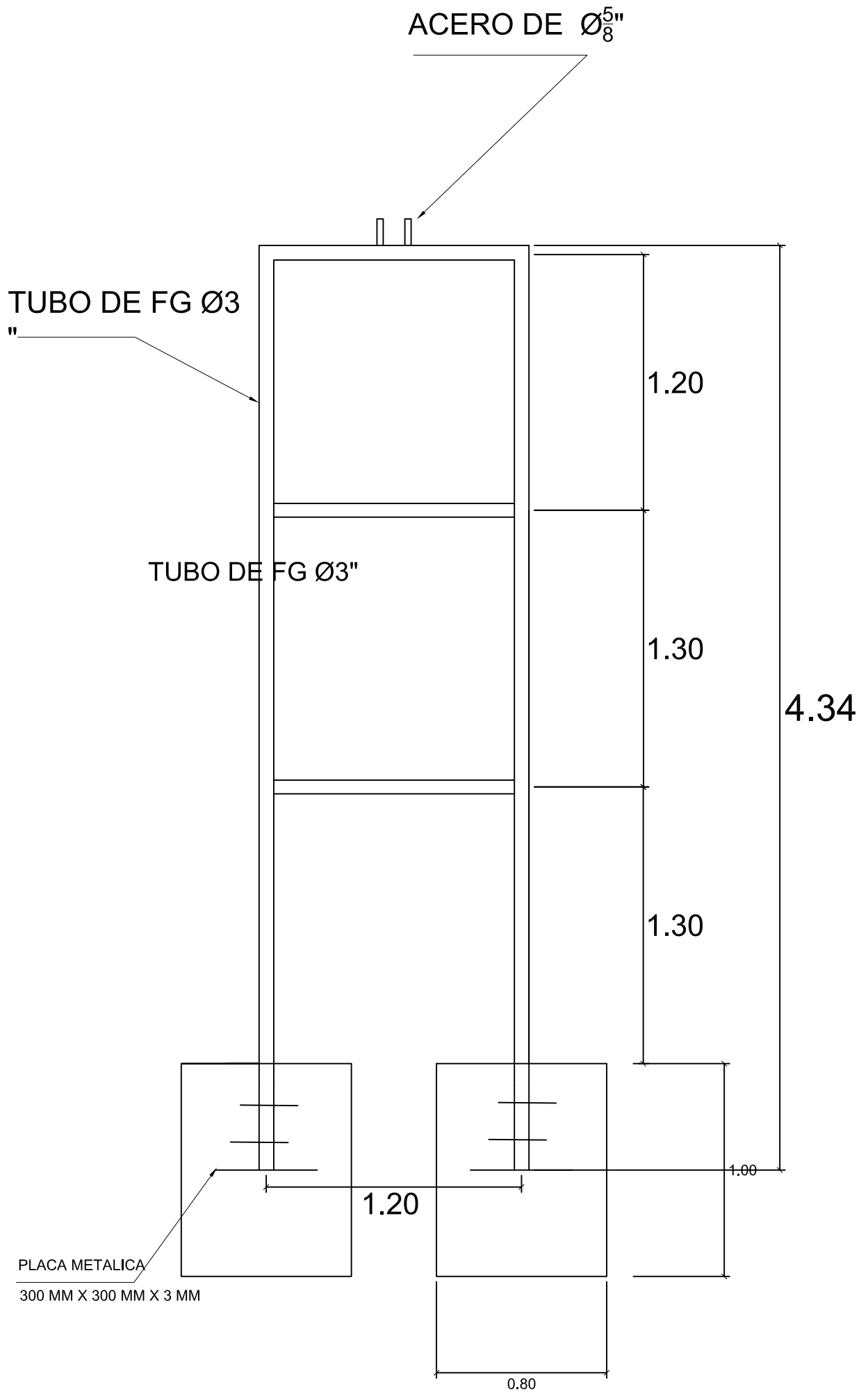



**FORM BS 01  
LOTE N° 13  
PEDIDO DE PROPUESTAS**

**MEJORAMIENTO E IMPLEMENTACION DE SISTEMA DE MICRORIEGO MOVIL POR  
ASPERSION PARA CULTIVOS EN LA COMUNIDAD DE K'UTIMARCA**

<b>i. Especificaciones Técnicas mínimas requeridas</b>		<b>Unidad</b>	<b>Cantidad</b>
1	Servicio de transporte para material de construcción	Viaje	2
<b>ii. Plan y lugar de entrega</b>			
Viaje de la ciudad de Cochabamba al sindicato agrario comunidad K'utimarca situado en el Municipio de ARQUE			
<b>iii. Plan de pagos o forma de pago</b>			
El pago se realizará con cheque por el monto total adjudicado y contra entrega de factura.			
<b>iv. Garantías y servicios adicionales requeridos</b>			
Validez de la oferta igual o mayor a 15 días.			
<b>v. Forma de adjudicación</b>			
Por el total, considerando la calidad y la oferta económica más baja.			
<b>vi. Documentos requeridos</b>			
Proforma debidamente firmada por el proveedor.			

COMUNIDAD K'UTIMARCA, .....

.....  
**Luciano Flores Chambi**  
**COMITÉ DE ADMINISTRACION**

.....  
**Victoria Mamani Kallata**  
**COMITÉ DE ADMINISTRACION**



**SINDICATO AGRARIO COMUNIDAD K'UTIMARCA**  
**FORM BS 03**  
**LOTE N° 13**  
**P R O F O R M A**

**Señores:** .....

**Fecha:**.....

Distinguidos señores agradeceré mucho efectuar la cotización de los siguientes ítems:

i.	Especificaciones Técnicas mínimas requeridas	Unidad	Cantidad	Precio Unitario	Precio Total
1*	Servicio de transporte para material de construcción	Viaje	2		
<b>TOTAL IMPORTANTE (Bs)</b>					

**Dirección:** .....

**Teléfono:** .....

**Tiempo de entrega:** .....

**Lugar de entrega:** .....

**Validez de la oferta:** .....

**Forma de pago:** .....

.....

**Firma**  
**Nombre y Sello del Proveedor**

.....  
**Luciano Flores Chambi**  
**Comité de administración**

.....  
**Victoria Mamani Kallata**  
**Comité de administración**

**FORM BS 01  
LOTE N° 14  
PEDIDO DE PROPUESTAS**

**MEJORAMIENTO E IMPLEMENTACION DE SISTEMA DE MICRORIEGO MOVIL POR  
ASPERSION PARA CULTIVOS EN LA COMUNIDAD DE K'UTIMARCA**

<b>i. Especificaciones Técnicas mínimas requeridas</b>		<b>Unidad</b>	<b>Cantidad</b>
1	Letrero (3m de ancho x 2,20m de alto) con base de plancha y lona. 2 parantes de perfil C de 4 metros	Pza	1
<b>ii. Plan y lugar de entrega</b>			
La entrega de los bienes será en las dependencias del proveedor.			
<b>iii. Plan de pagos o forma de pago</b>			
El pago se realizará con cheque por el monto total adjudicado y contra entrega de factura.			
<b>iv. Garantías y servicios adicionales requeridos</b>			
Validez de la oferta igual o mayor a 15 días.			
<b>v. Forma de adjudicación</b>			
Por el total, considerando la calidad y la oferta económica más baja.			
<b>vi. Documentos requeridos</b>			
Proforma debidamente firmada por el proveedor.			

COMUNIDAD K'UTIMARCA, .....

.....  
**Luciano Flores Chambi**  
**COMITÉ DE ADMINISTRACION**

.....  
**Victoria Mamani Kallata**  
**COMITÉ DE ADMINISTRACION**

**SINDICATO AGRARIO COMUNIDAD K'UTIMARCA**  
**FORM BS 03**  
**LOTE N° 14**  
**PROFORMA**

**Señores:** .....

**Fecha:**.....

Distinguidos señores agradeceré mucho efectuar la cotización de los siguientes ítems:

<b>i.</b>	<b>Especificaciones Técnicas mínimas requeridas</b>	<b>Unidad</b>	<b>Cantidad</b>	<b>Precio Unitario</b>	<b>Precio Total</b>
<b>1*</b>	Letrero (3m de ancho x 2,20m de alto) con base de plancha y lona. 2 parantes de perfil C de 4 metros	Pza	1		
				<b>TOTAL</b> <b>IMPORTANTE (Bs)</b>	

**Dirección:** .....

**Teléfono:** .....

**Tiempo de entrega:** .....

**Lugar de entrega:** .....

**Validez de la oferta:** .....

**Forma de pago:** .....

.....

**Firma**  
**Nombre y Sello del Proveedor**

.....

**Luciano Flores Chambi**  
**Comité de administración**

.....

**Victoria Mamani Kallata**  
**Comité de administración**